

ngpanel

ELEKTRONISCHE PUMPENSTEUERUNG



INTEGRIERTE
KONNEKTIVITÄT





TECHNISCHE DATEN

Einphasenstrom: 1 x 230 V 50/60 Hz

Dreiphasenstrom: 3 x 400 V - 3 x 575 V 50/60 Hz

Maximaler Betriebsstrom:

1 x 29 A (1 x 230 V - 1 x 110 V)

1 x 12 A (3 x 400 V - 3 x 230 V)

2 x 12 A (1 x 230 V - 1 x 110 V)

2 x 12 A (3 x 400 V - 3 x 230 V)

2 x 20 A (1 x 230 V - 1 x 110 V)

1 x 8 A (3 x 575 V)

2 x 8 A (3 x 575 V)

IP-Schutz: IP55 and NEMA 3R

Raumtemperatur: -10°C +50°C

Anlaufkondensator: Als Zubehör-Satz im Lieferumfang enthalten

Maximale Höhe: 1000 m über dem Meeresspiegel

Zertifizierung: CE, UL/CSA

Schaltkasten zur Steuerung und zum Schutz von einphasigen oder dreiphasigen Pumpen in Wohn-, Gewerbe- und Landwirtschaftlichen Anwendungen. Zur Verwendung für das Abpumpen von Schmutz- und Abwasser oder Einfüllen (Umfüllen) von Wasser in Behältern.

Das Bedienfeld schützt die Pumpen und ermöglicht den Betrieb im automatischen Modus, wenn sie an Schwimmer, Niveausonden oder Tiefensonden angeschlossen sind.

Die grafische Darstellung ermöglicht dank des mehrsprachigen Konfigurationsassistenten eine einfache Bedienung. Es besteht die Möglichkeit, den Betriebsmodus (Befüllen oder Entleeren) auszuwählen und die Art der Steuerung (Schwimmer, Niveausonden oder Tiefensonden) oder blättern Sie durch den Verlauf der Fehlermeldungen.

Das Bedienfeld verfügt über ein nicht brennbares Gehäuse aus Thermoplast mit IP55- und NEMA 3R-Schutzklasse.

Verschiedene Zubehörteile können kombiniert werden z. B. Steuerungen (Schwimmer, Niveausonden, Tiefensonde) und Kondensatoren für einphasige Pumpen, die innerhalb des Schaltkasten selbst installiert werden.

Im Bedienfeld befinden sich: Anschlussklemmen für einphasige oder dreiphasige Stromversorgung (L1, L2, L3); Anschluss über einphasige oder dreiphasige Verbindung Pumpenzähler (U-V-W); Anschlussklemmen für den Wärmeschutz; drei Ausgangskontakte für Blinklicht- oder akustischen Alarm.

NgPanel bietet Bluetooth- und Wi-Fi-Konnektivität und kann mit der DConnect-App verwaltet werden.

Wenn keine Wi-Fi-Verbindung vorhanden ist, kann das DAB Wi-Fi Modem Kit verwendet werden, indem es direkt an den speziellen USB-Anschluss im Bedienfeld angeschlossen wird.

Zu den angezeigten Alarmen gehören: Überhitzung oder Überlastung der Pumpe, Wasserlecks in der Ölkammer, Ausfälle oder Fehlfunktionen, übermäßige Anzahl von Starts. Es besteht die Möglichkeit, die aus dem Sammelbehälter abgepumpte Wassermenge zu berechnen.

NGPANEL

ELEKTRONISCHE PUMPENSTEUERUNG

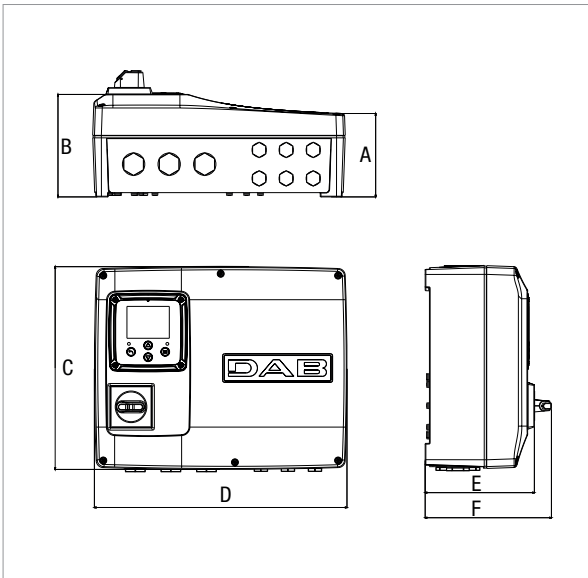

MODELL	A	B	C	D	E	F	VERPACKUNGS MAßE			GEWICHT Kg
							L	H	B	
NGPANEL 1 PUMPE 29 A	120	145	285	320	155	180	435	243	313	3,7
NGPANEL 2 PUMPEN 20 A	120	145	285	320	155	180	435	243	313	3,7
NGPANEL 2 PUMPEN 12 A	120	145	285	320	155	180	435	243	313	3,7

MODELL	SPANNUNG 50/60 Hz	EINSCHALTUNG	MAX STROMAUFNAHME A	MAX PUMPENLEISTUNG (P2) kW
NGPANEL 1 PUMPE 29 A	1 x 230 V - 1 x 110 V	DIREKT	29	4,5
	3 x 400 V - 3 x 230 V		12	5,5
	3 x 575 V		8	5,5
NGPANEL 2 PUMPEN 20 A	1 x 230 V - 1 x 110 V	DIREKT	20	2,5
	3 x 400 V - 3 x 230 V		12	5,5
	3 x 575 V		8	5,5
NGPANEL 2 PUMPEN 12 A	1 x 230 V - 1 x 110 V	DIREKT	12	1,5
	3 x 400 V - 3 x 230 V		12	5,5
	3 x 575 V		8	5,5

DCONNECT DIGITALE DIENSTE

FERNSTEUERUNG UND -ÜBERWACHUNG VON HÄUSLICHEN UND INDUSTRIELLEN PUMPENSYSTEMEN

Der DConnect-Service bietet eine einfache und intuitive Fernsteuerung Ihrer Installation, ohne dass ein Server oder Fachpersonal erforderlich ist. Mit DConnect können Sie Ihre Installationen aus der Ferne verwalten, als wären Sie direkt vor Ort. Dank der Systembetriebspläne können Sie den Betrieb optimieren. Sie erhalten eine sofortige Benachrichtigung über Systemfehler.

DER CONNECTIVITY-SERVICE ERLAUBT IHNEN DIE EINFACHE ÜBERWACHUNG IHRER SYSTEME:

Die Installationen mit grünem Status sind in Ordnung, während die orangefarbenen Installationen Aufmerksamkeit erfordern und bei den roten Installationen Probleme auftreten.

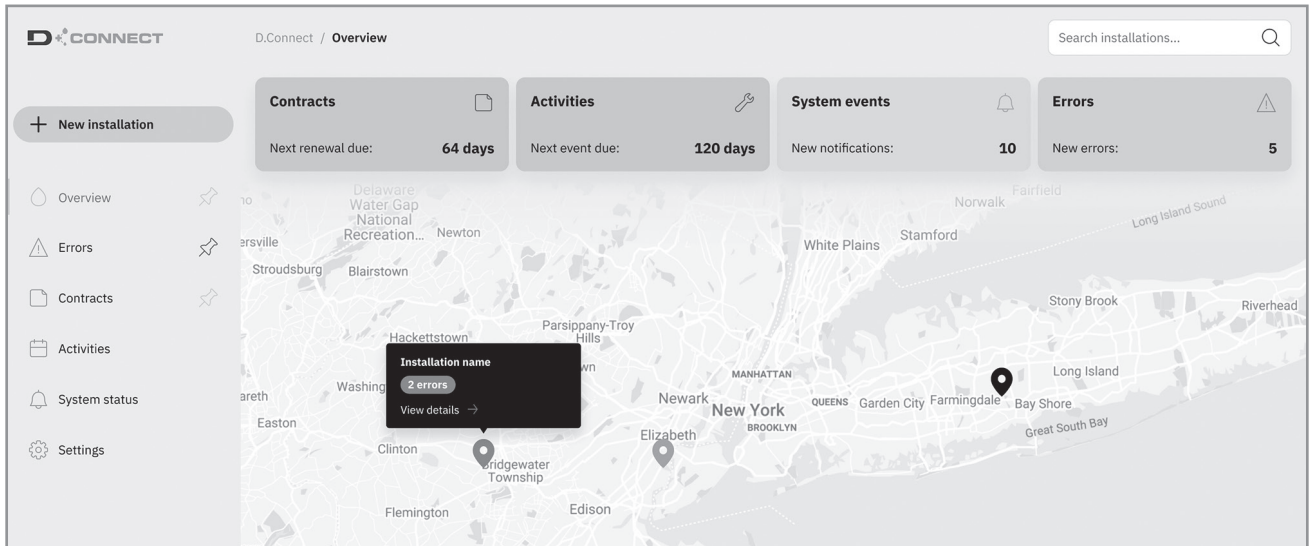

ÄNDERN SIE JEDE EINSTELLUNG, ALS OB SIE VOR ORT WÄREN

Über die Internetseite oder die APPs können Sie Ihre Systeme einfach und schnell steuern.

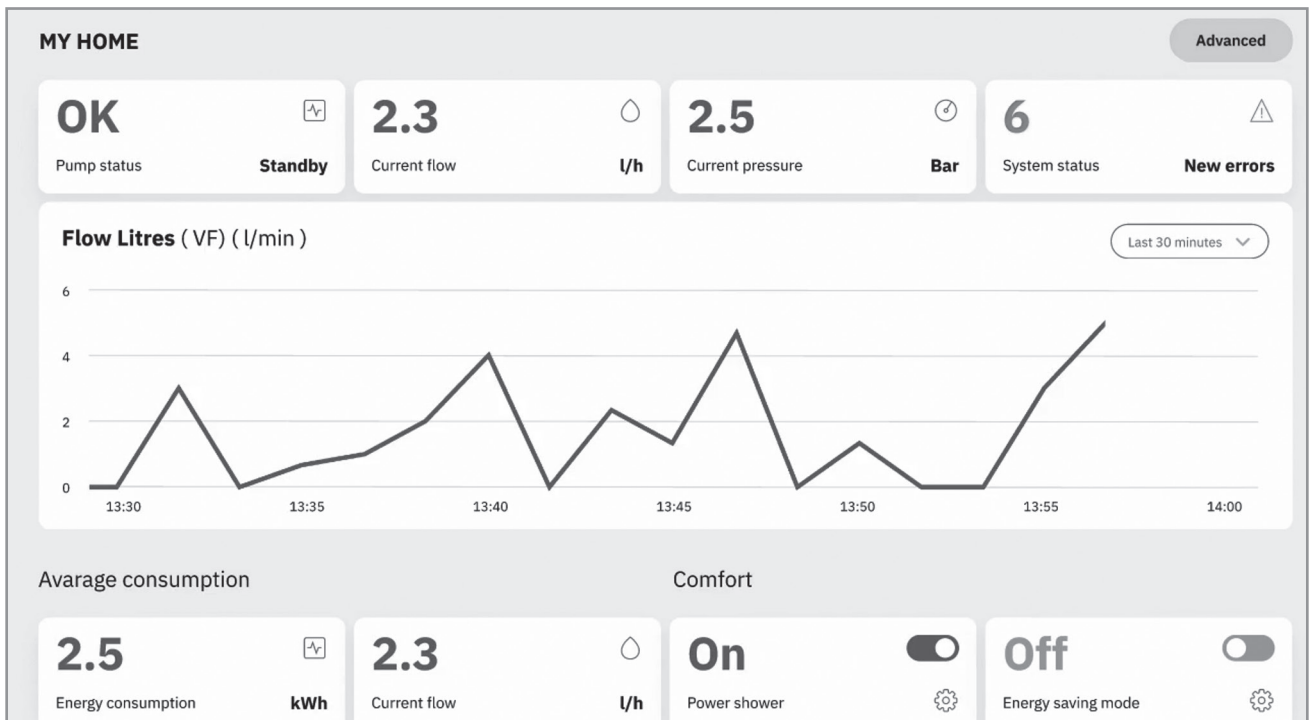

FERNALARM

Im Falle eines Alarms sendet Ihnen der DConnect-Service umgehend eine Benachrichtigung, damit Sie die Vorgänge überprüfen und einen Besuch der Anlage organisieren können, bevor das Problem für Ihren Kunden zum Notfall wird.

DCONNECT DIGITALE DIENSTE

FERNSTEUERUNG UND -ÜBERWACHUNG VON HÄUSLICHEN UND INDUSTRIELLEN PUMPENSYSTEMEN

Um den DConnect-Dienst nutzen zu können, sind eine Registrierung und angeschlossene Produkte erforderlich.

Stellen Sie über Internetbrowser wie Microsoft Edge oder Google Chrome eine Verbindung zur Website her: <https://dconnect.dabpumps.com>.

Die Android- und iOS-DConnect-APPs können in den entsprechenden Stores heruntergeladen werden:

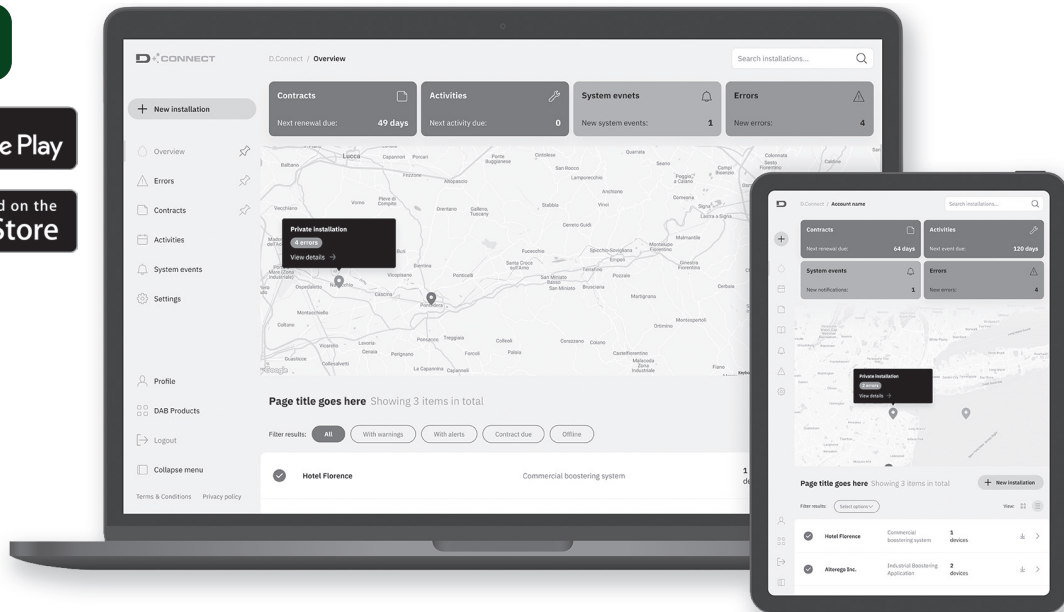

WELCHE PRODUKTE KÖNNEN SIE MIT DEM DCONNECT-SERVICE VERWALTEN?

NgDrive, NgPanel, MCE/P, MCE/C, ADAC, Active driver Plus, Ebox, Evoplus, Esybox, Esybox mini, Esybox Diver, Dtron 3, Esybox Max.

Weitere Informationen finden Sie unter: www.internetofpumps.com/de



Einfacher und intuitiver digitaler Dienst zur Fernüberwachung von DAB-Produkten: Er ermöglicht es Ihnen, alle benötigten Informationen zu finden und den Betrieb der zu überwachenden Systeme ändern oder die Einstellparameter ändern.

APP DAB LIVE!

Verfügbar für Esybox mini³

Es erleichtert Endverbrauchern die Überwachung häuslicher Anlagen, um den Verbrauch zu optimieren und den Komfort zu maximieren, auch dank Power Shower und Schlafmodusfunktionen.

DCONNECT DIGITALE DIENSTE

DATENSPEICHERUNG 1 MONAT ÜBERWACHUNG UND KONTROLLE

BASIS PAKET

1 JAHR SERVICE

2 Probemonate inbegriffen. Es besteht jederzeit die Möglichkeit, auf ein höheres Paket umzusteigen.

DATENPAKET

12 MONATE ERNEUERUNG DES SIM-DATENVERKEHRS

DATENSPEICHERUNG 12 MONATE ÜBERWACHUNG UND KONTROLLE

PLUS 12 PAKET

1 JAHR SERVICE

PLUS 36 PAKET

3 JAHRE SERVICE

KIT MODEM WiFi + WANLADegerät + SIM

12 MONATE DATENSPEICHERUNG INKL.

BENUTZEROBERFLÄCHE UND PROTOKOLLE

NGPANEL

DAB SMART SYSTEM

In Verbindung mit **DAB Virtual Cockpit** und **DConnect**, wird daraus ein sehr intelligentes System mit intuitiver und effektiver Bedienung.

Dank des Assistenten ist die Einrichtung des Systems äußerst schnell erledigt: Für die vollständige Einrichtung der Anlagen sind 5 Schritte und 5 Minuten erforderlich.



BENUTZEROBERFLÄCHE

Durch eine konsequente vertikale Scroll-Logik bietet die Homepage zudem einen schnellen Zugriff auf die Menüs der einzelnen Rubriken. Auf einem einzigen klaren, benutzerfreundlichen Bildschirm fasst **DAB Virtual Cockpit** alle wichtigen zu überwachenden Informationen zusammen, damit das mit **NgPanel** gesteuerte System optimal funktioniert.

Die Tasten sind für eine einfache Interaktion kreuzweise angeordnet und die Menünavigationssymbole sind intuitiv.

STATUS SYSTEMBETRIEB

STATUS EINZELNER PUMPEN

VERBINDUNGEN

STATUS BEHÄLTER



VERBINDUNG ZUR DCONNECT APP

	Taste drücken, um das Menü zu durchsuchen. Taste drücken, um den ausgewählten Parameter zu erhöhen. Taste gedrückt halten, um die Werte zu erhöhen.
	Taste drücken, um das Menü zu durchsuchen. Taste drücken, um den ausgewählten Parameter zu verringern. Taste gedrückt halten, um die Werte zu verringern.
	Taste drücken, um zu bestätigen und zum nächsten Bildschirm zu gelangen. Taste drücken, um auf die ausgewählte Menüseite zuzugreifen.
	Taste drücken, um abzubrechen und zum vorherigen Bildschirm zurückzukehren. Taste drücken, um die aktuelle Menüseite zu verlassen.

SCHNITTSTELLEN

	Bluetooth: Drahtloser Datenübertragungsstandard für kurze Entfernungen (Punkt-zu-Punkt). Es können Geräte wie Mobiltelefone, PCs und Tablets verbunden werden. Eine direkte Verbindung vom Smartphone zu NgPanel ist bei der Konfiguration über die DConnect App möglich.
	Wi-Fi: Drahtloser Netzwerkzugang für Geräte wie Smartphones, Tablets oder Computer. Direkte Verbindung zu NgPanel über DConnect-App, aus der Ferne mit IP-Adresse.

	BESCHREIBUNG	
	KABELSCHWIMMER	5 METER
		10 METE
		15 METER
		20 METER
	SCHWIMMER FLÜSSIGKEITSGEFÜLLT	10 METER
		20 METER
	TIEFENSOROR 0-5 MT - 20 MT. KABEL FÜR ABFLUSSWASSER	
	FÜLLSTANDSSONDE FÜR DRENAGEWASSER	

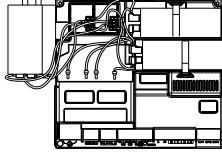
	BESCHREIBUNG
	WARNLAMPE 230V 5W 50/60 HZ Ausgestattet mit einer 5W-Glühlampe (Die Alarmausgänge sind freie Kontakte und müssen mit Strom versorgt werden.)
	AKUSTISCHER ALARM 230 V 50 HZ (Die Alarmausgänge sind freie Kontakte und müssen mit Strom versorgt werden.)
	GRINDER-KONDENSATOR-KIT NUR für einphasige 60-Hz-Grinder FX Pumpen.

DNA[®]

PUMPS SELECTOR

Online-Produktauswahl



DAB PUMPS LTD.

Unit 6 Gilbert Court
Newcomen Way, Severalls Park
CO4 9WN
Colchester
ordersuk@dwtgroup.com
Tel. +44 0333 777 5010



DAB PUMPS IBERICA S.L.

Calle Verano 18-20-22
28850 - Torrejón de Ardoz - Madrid
Spain
Info.spain@dwtgroup.com
Tel. +34 91 6569545



DAB PUMPS (QINGDAO) CO. LTD.

No.10 Xindong Road
Jiulong Town,
Jiaozhou City
266319 Qingdao (Shandong) - China
sales.cn@dwtgroup.com
Tel. +86 400 186 8280
Fax +86 53286812210



DAB PUMPS BV

*Hofveld 6 C1
1702 Groot Bijgaarden - Belgium
info.belgium@dwtgroup.com
Tel. +32 2 4668353



DAB PUMPS HUNGARY KFT.

H-8800
Nagykanizsa, Buda Ernő u.5
Hungary
Tel. +36 93501700



DAB PUMPS DE MÉXICO, S.A. DE C.V.

Av Amsterdam 101 Local 4
Col. Hipódromo Condesa,
Del. Cuauhtémoc CP 06170
Ciudad de México
Tel. +52 55 6719 0493



DAB PUMPS B.V.

Statenlaan, 4
5223 LA, 's-Hertogenbosch
Nederland
info.nl@dabpumps.com
Tel. +31 416 387280



DAB PUMPS POLAND Sp. z o.o.

Ul. Janka Muzykanta 60
02188 Warszawa - Poland
sprzedaz@dabpumps.com.pl



DAB PUMPS OCEANIA PTY LTD

426 South Gippsland Highway,
Dandenong South VIC 3175 - Australia
info.oceania@dwtgroup.com
Tel. +61 1300 378 677



DAB PUMPS INC.

3226 Benchmark Drive
Ladson, SC 29456 - USA
info.usa@dwtgroup.com
Tel. 1- 843-797-5002
Fax 1-843-797-3366



DAB PUMPS GMBH

Am Nordpark 3
D - 41069 Mönchengladbach - Germany
info.germany@dwtgroup.com
Tel. +49 2161 47388-0
Fax +49 2161 47388-36



DAB PUMPS SOUTH AFRICA (PTY) LTD

Twenty One industrial Estate,
16 Purlin Street, Unit B, Warehouse 4
Olifantsfontein - 1667 - South Africa
info.sa@dwtgroup.com
Tel. +27 12 361 3997



PT DAB PUMPS INDONESIA

Satrio Tower lantai 26
unit C-D, Jl. Prof. Dr. Satrio Kav. C4,
Kel. Kuningan Timur, Kec. Setiabudi, Kota Adm.
Jakarta Selatan, Prov. DKI Jakarta. - Indonesia
Tel. +62 2129222850